

IT – Manuale d'uso

1. Composizione del prodotto

PIE1076 – Rif. NGPIEPHO095

- 1 fotocamera PIE1076
- 1 cavo USB
- 1 sistema di fissaggio a parete
- 1 cinghia di fissaggio
- 1 guida rapida

Pacco PIE1076 – Rif. NGPIEPHO096

- 1 fotocamera PIE1076
- 1 cavo USB
- 8 pile AA
- 1 scheda di memoria 32 GB
- 1 sistema di fissaggio a parete
- 1 cinghia di fissaggio
- 1 guida rapida

2. Presentazione del prodotto

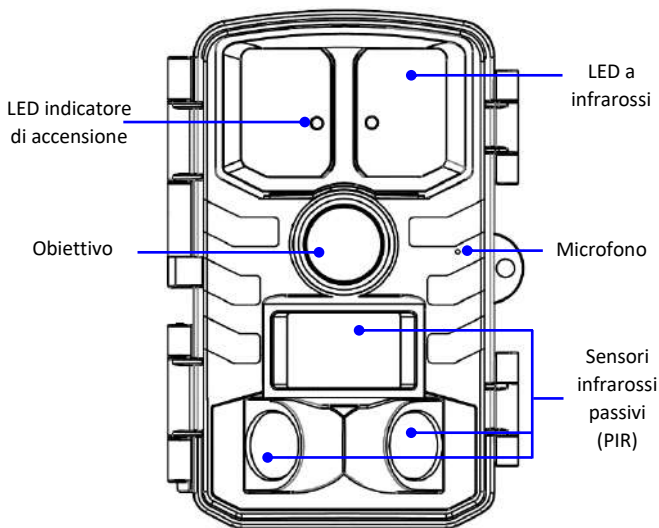

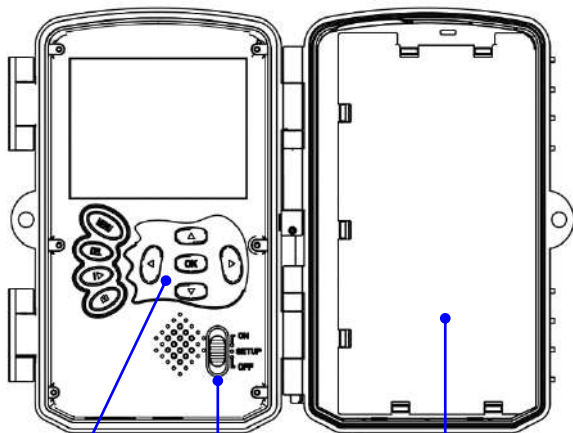

Pulsanti di navigazione
+ Pulsante OK

Vano pile

Commutatore

ON (Accensione) | SETUP (Impostazioni) | OFF (Spegnimento)

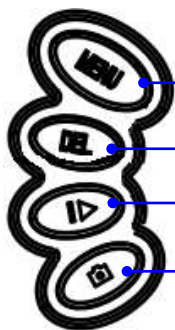

Pulsante MENU

Pulsante DEL (Eliminare)

Pulsante REPLAY (Riproduzione)

Pulsante 'Fare una foto'

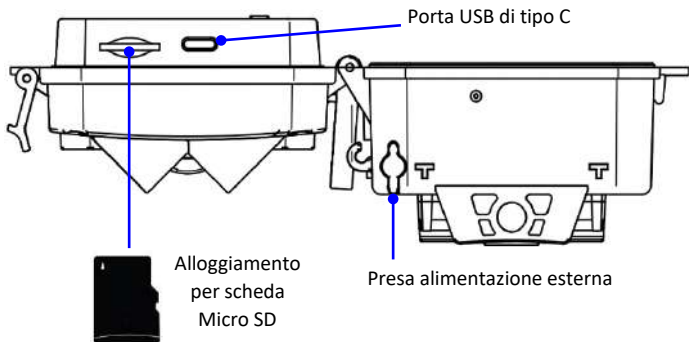

3. Alimentazione

La videocamera funziona con 8 pile AA. Il prodotto può funzionare con pile alcaline, pile al litio o pile ricaricabili Ni-MH.

È possibile acquistare batterie alcaline o Ni-MH AA in qualsiasi momento su www.numaxes.com.

Spegnere la videocamera (commutatore in posizione OFF) prima di inserire o togliere le pile.

Quando si inseriscono le pile, fare attenzione a rispettare le polarità indicate all'interno del vano pile. Le pile capovolte potrebbero causare guasti al dispositivo.

NOTA: Non utilizzare contemporaneamente pile di tipi diversi! L'uso di pile diverse nella videocamera potrebbe causare danni permanenti non coperti dalla garanzia.

Nel caso in cui l'apparecchio rimanga inutilizzato per un periodo superiore ai 3 mesi, si consiglia di togliere le pile dal prodotto. Possono perdere acido e causare danni.

Questa videocamera può anche essere alimentata con una alimentazione esterna (pannello solare, blocco di alimentazione).

4. Scheda di memoria

La fotocamera non ha memoria interna.

Per il funzionamento della videocamera serve una scheda di memoria (**scheda Micro SD con capacità massima di 512 GB – classe 10 e successive**).

È possibile acquistare schede Micro SD in qualsiasi momento dal sito Web www.numaxes.com.

Spegnere la videocamera (commutatore in posizione OFF) prima di inserire o togliere la scheda di memoria. In caso contrario, si potrebbero perdere o danneggiare i file già registrati sulla scheda di memoria.

Si consiglia vivamente di formattare la scheda di memoria con la fotocamera prima di utilizzarla per la prima volta, soprattutto se la scheda è stata utilizzata in altri dispositivi. Una scheda di memoria formattata con un altro dispositivo potrebbe non essere compatibile.

Se nella videocamera non è inserita una scheda, nella modalità ON lo schermo visualizza "Nessuna scheda di memoria".

Quando la scheda è piena, sullo schermo compare "Memoria piena".

5. Funzionamento

5.1. Accendere la fotocamera | ON

Far scorrere il commutatore in posizione ON per accendere l'apparecchio.

L'indicatore di alimentazione blu situato sulla parte anteriore del prodotto lampeggerà e lo schermo LCD eseguirà il conto alla rovescia per 10 secondi. Questo intervallo ti darà abbastanza tempo per chiudere il coperchio del dispositivo e quindi lasciare l'area monitorata.

Una volta acceso, il dispositivo scatterà foto e/o video a seconda delle impostazioni effettuate.

NOTA: il dispositivo viene consegnato pre-programmato con le impostazioni predefinite di fabbrica. Per testarlo, devi solo inserire una scheda di memoria e le batterie e quindi accenderlo (selettore in posizione ON).

5.2. Spegnere la fotocamera | OFF

Far scorrere il commutatore in posizione OFF per spegnere il dispositivo.

Si noti che anche quando è spento, il dispositivo continua a consumare energia a un livello molto basso. Pertanto, si consiglia di rimuovere le batterie se non si intende utilizzare il prodotto per un lungo periodo.

La modalità OFF è la modalità di "sicurezza" che consente un'intera serie di azioni come: la sostituzione della scheda di memoria, la sostituzione delle batterie o il trasporto del dispositivo.

5.3. Menu delle funzionalità | SETUP

Per entrare nel MENU delle impostazioni della videocamera, spostare il commutatore nella posizione SETUP (lo schermo LCD si accende), quindi premere il pulsante MENU.

Si può navigare nell'interfaccia delle impostazioni premendo ▲, ▼, ◀ e ▶.

Premere il pulsante OK per convalidare una selezione.

Premere il pulsante MENU per tornare alla pagina precedente.

Impostazioni	Opzioni programmabili (impostazioni predefinite in grassetto)
Modalità	<p>Rilevamento del movimento Time-lapse Time-lapse + Video</p> <ul style="list-style-type: none">– <u>Rilevamento del movimento</u> Selezionare "Rilevamento del movimento" e premere OK per impostare l'intervallo di tempo desiderato tra le riprese foto o video alla rilevazione di un movimento. Questa opzione evita che la videocamera riprenda troppe foto o video. Intervallo PIR predefinito: 20 secondi Configurabile da 05 secondi a 01 ora <u>Esempio:</u> se l'intervallo PIR è impostato su "01 minuto", la videocamera attenderà 1 minuto prima della successiva ripresa foto o video anche se viene rilevato un movimento.– <u>Time-lapse</u> Nella modalità Time-lapse, la fotocamera scatterà automaticamente foto o video all'intervallo di tempo impostato dall'utilizzatore. ATTENZIONE: Nella modalità Time-lapse, il sensore di rilevamento PIR è disabilitato (non c'è rilevamento del movimento). Selezionare "Time-lapse" e premere OK per impostare la frequenza di acquisizione automatica di una foto o video. Intervallo di cattura configurabile da 00 : 00 : 05 a 23 : 59 : 59.



	<p><u>Esempio</u>: se l'intervallo di cattura impostato è 00 : 30 : 00, la videocamera riprenderà automaticamente foto o video ogni 30 minuti.</p> <p>– <u>Time-lapse + Video</u></p> <p>Nella modalità Time-lapse + Video, il dispositivo scatterà automaticamente le <u>foto</u> a intervalli di tempo regolari definiti dall'utente e poi <u>genererà un video dalle foto scattate</u>.</p> <p>ATTENZIONE: Nella modalità Time-lapse + Video, il sensore di rilevamento PIR è disabilitato (non c'è rilevamento del movimento).</p> <p>Selezionare "Time-lapse + Video" e premere OK per impostare la frequenza di acquisizione automatica di una foto o video.</p> <p>Intervallo di cattura configurabile da 00 : 00 : 05 a 23 : 59 : 59.</p> <p><u>Esempio</u>: se l'intervallo di cattura impostato è 00 : 30 : 00, la videocamera riprenderà automaticamente foto o video ogni 30 minuti.</p>
<p>Periodo di funzionamento</p>	<p>OFF ON</p> <p>Ogni giorno il dispositivo può funzionare 24 ore su 24 (parametro impostato su OFF) o solo durante la fascia oraria definita dall'utente.</p> <p>Per impostare l'ora di inizio e l'ora di fine, selezionare "ON" e premere OK.</p> <p><u>Esempio</u>: Se il periodo è impostato su Inizio 15 : 00 – Fine 18 : 00, la videocamera funzionerà esclusivamente tra le 15:00 e le 18:00 di ogni giorno.</p>
<p>Foto o video</p>	<p>Foto Video Foto + Video</p> <ul style="list-style-type: none"> – <u>Foto</u>: la videocamera riprende esclusivamente foto. – <u>Video</u>: la videocamera riprende esclusivamente video. – <u>Foto + Video</u>: la videocamera riprende prima una o più foto, quindi un video con un unico azionamento.
<p>Risoluzione foto</p>	<p>2 MP 4 MP 8 MP 16 MP 20 MP 24 MP 32 MP 36 MP 42 MP 48 MP</p>

	Una risoluzione più elevata offre foto di qualità migliore, ma crea file più pesanti che occupano più spazio sulla scheda di memoria (che si riempie più velocemente).
Risoluzione video	720P 1080P 2.7K 4K Una risoluzione più elevata offre video di qualità migliore, ma crea file più pesanti che occupano più spazio sulla scheda di memoria (che si riempie più velocemente).
Scatti multipli	1 foto 2 foto 3 foto 4 foto 5 foto Programmabile da 1 a 5 foto per azionamento
Durata del video	Durata predefinita: 10 secondi Configurabile da 05 secondi a 10 minuti
Registrazione audio	ON OFF Consente di abilitare o disabilitare la registrazione audio sui video.
Sensibilità PIR	Bassa Media Alta Alta sensibilità: 1) è più sensibile ai movimenti di soggetti più piccoli; 2) offre una maggiore distanza di rilevazione; 3) permette al sensore di rilevare più facilmente la differenza tra il calore del corpo e la temperatura esterna; 4) rende più facile l'azionamento della videocamera. In un ambiente ad alta temperatura, il calore del corpo dei soggetti e la temperatura ambientale sono difficilmente distinguibili per la videocamera: si consiglia di impostare la sensibilità alta. In ambienti ricchi di interferenze come vento caldo, fumo, finestra vicina ecc., si consiglia di utilizzare la sensibilità bassa.
Prova sensore PIR	Permette di verificare il corretto funzionamento del sensore PIR (rilevatore di movimento). Premere il pulsante OK per avviare il test. Attivazioni PIR: indica il numero di rilevamenti di movimento



Portata del flash a infrarossi	Corta Media Lunga Consente di aumentare o diminuire la portata del flash a infrarossi per foto o video notturni.
Nome della fotocamera	OFF ON Selezionare “ON”, quindi premere OK per dare un nome alla videocamera (4 caratteri alfanumerici). Questa funzione permette all’utente di individuare il luogo e la videocamera di provenienza delle foto.
Data e ora	Giorno Mese Anno 15 / 05 / 2024 Ore Minuti Secondi 15 : 57 : 28 <u>NOTA:</u> è importante impostare l'ora e la data in modo che alcuni parametri funzionino correttamente (ad esempio: marcatempo sulle foto, funzionamento durante un periodo di tempo definito).
Formato data	Giorno/Mese/Anno Mese/Giorno/Anno Anno/Mese/Giorno
Formato orario	24 ore 12 ore
Marcatempo	ON OFF Selezionare “ON” se si desidera che sulle foto vengano stampate le seguenti informazioni: data e ora in cui è stata scattata la foto, temperatura ambiente (C°/F°), fase lunare, livello della batteria e nome della fotocamera (se l'utente ne ha programmato uno)
Registrazione in loop	ON OFF Quando la scheda di memoria sarà piena, la videocamera continuerà a registrare foto o video cancellando le foto e i video più vecchi. Selezionare OFF per disattivare la registrazione in loop.
Formattare scheda di memoria	No Sì Si consiglia vivamente di formattare la scheda di memoria con la fotocamera prima di utilizzarla per la prima volta, soprattutto se la scheda è stata utilizzata in altri dispositivi. Una scheda formattata con un altro dispositivo potrebbe non essere compatibile.

	ATTENZIONE: quando si formatta una scheda di memoria, tutte le informazioni e i file sulla scheda vengono cancellati.
Lingua	English Deutsch Français Español Nederlands Italiano Polski 简体中文 한국어 日本語 Русскийязык
Password	OFF ON Selezionare “ON”, quindi premere OK per attivare la protezione della videocamera con una password (formata da 4 caratteri alfanumerici).
Ripristino di fabbrica	No Si Selezionare “Si” per ripristinare le impostazioni della videocamera predefinite in fabbrica.
Informazioni sulla versione	Mostra la versione del firmware nella videocamera (Firmware, MCU).

5.4. Riproduzione di foto/video sullo schermo LCD

- Portare il commutatore in posizione SETUP.
- Premere il pulsante  per entrare in riproduzione.
- Premere ▲ o ▼ per spostarsi tra le foto o video registrati.
- Premere il pulsante OK per riprodurre i video.
- Premere il pulsante  per uscire.

5.5. Eliminare file

- Portare il commutatore in posizione SETUP.
- Premere il pulsante  per entrare in riproduzione.
- Premere ▲ o ▼ per spostarsi tra le foto o video registrati.
- Premere il pulsante DEL (Delete = Eliminare), poi selezionare “Elimina il file corrente” o “Elimina tutti i file” e premere OK.
- Selezionare “Annulla” o “OK”, quindi premere OK.
- Premere il pulsante  per uscire.

5.6. Trasferire foto/video su un computer

Per scaricare foto o video su un computer, collegare il cavo in dotazione alla porta USB Tipo-C della fotocamera, quindi direttamente a una porta USB principale del computer (commutatore della videocamera in position OFF, SETUP o ON).

ATTENZIONE: non scollegare il cavo USB né rimuovere la scheda di memoria durante la copia di foto o video. Potresti perdere file.

6. Preparazione della videocamera

- Montare la videocamera puntandola a Nord o a Sud e non a Est o Ovest, perché il sole all'alba o al tramonto potrebbe provocare falsi azionamenti e immagini sovraesposte.
- Per sorvegliare un sentiero, puntare la videocamera in direzione del percorso del sentiero.
- Ripulire la sterpaglia e le erbacce davanti alla videocamera: potrebbero causare falsi azionamenti a causa delle perturbazioni di temperatura e movimento davanti alla videocamera (specialmente nelle giornate ventose).
- Controllare il livello di carica delle pile.
- Assicurarsi che la scheda di memoria sia inserita correttamente e disponga di spazio sufficiente.
- Verificare che data e ora siano esatte.
- Assicurarsi di avere acceso la videocamera (commutatore in posizione ON).

7. Specifiche tecniche

Sensore immagini	3 mega pixel a colori CMOS
Flash a infrarossi	34 LED IR invisibili Lunghezza d'onda: 940 nm
Portata flash a infrarossi (IR)	Circa 20 m
Memoria	Scheda Micro SD con capacità massima di 512 GB Classe 10 o superiore
Obiettivo	F/NO = 1.8 FOV (campo visivo) = 84°
Schermo LCD	Schermo a colori incorporato TFT da 2.0"
Sensibilità sensore PIR	3 livelli: Alta Media Bassa
Portata sensore PIR	Circa 20 m

Angolo di rilevamento sensore PIR	Totale: 120° Sensore PIR centrale: 90°
Modalità di cattura	Foto Video Foto + Video
Risoluzione foto	2 MP 4 MP 8 MP 16 MP 20 MP 24 MP 32 MP 36 MP 42 MP 48 MP
Formato delle immagini	JPG
Scatti multipli	Programmabili da 1 a 5 foto per azionamento
Risoluzione video	HD 720P FULL HD 1080P 2.7K 4K
Formato video	AVI
Durata del video	Programmabile da 5 secondi 10 minuti
Tempo di azionamento	Circa 0,3 secondi
Nome videocamera	Programmabile
Periodo di funzionamento	Programmabile
Password	Programmabile
Registrazione in loop	Programmabile
Alimentazione	6 V
Pile	8 x pile AA (alcaline, al litio o ricaricabili Ni-MH)
Alimentazione esterna	6V/2A
Durata in stand-by	8 mesi
Specifiche di impermeabilità	IP65
Temperatura di funzionamento e di conservazione	Da -30°C a +70°C
Dimensioni	141 x 96 x 84 mm
Peso	277 g (senza pile) 465 g (con pile)

8. Risoluzione problemi

8.1. Le foto non riprendono i soggetti interessanti

- Controllare l'impostazione del parametro di sensibilità sensore PIR. In condizioni ambientali calde, impostare la sensibilità del sensore su "Alta"; invece per l'utilizzo con tempo freddo, impostare la sensibilità del sensore su "Bassa".
- Provare a posizionare la videocamera in un'area senza fonti di calore presenti nel suo campo visivo.

- In qualche caso, la collocazione della videocamera vicino all’acqua provoca la ripresa di immagini prive di soggetti. Provare a puntare la videocamera verso il terreno.
- Non installare la videocamera su piccoli alberi che sono soggetti a movimenti in caso di forte vento. Provare a collocare la videocamera su oggetti stabili e immobili, per es. su grandi alberi.
- Togliere tutti i rami che si trovino davanti all’obiettivo della videocamera.
- Di notte, il sensore PIR può rilevare a distanze superiori alla portata dell’illuminazione IR. Ridurre la distanza di rilevamento regolando la sensibilità del sensore PIR.
- Il sole al sorgere o al tramonto può attivare il sensore. Occorre riorientare la videocamera.
- Se il soggetto si muove rapidamente, potrebbe uscire dal campo visivo della videocamera prima dello scatto della foto. Spostare la videocamera più indietro o riorientarla.

8.2. La videocamera smette di riprendere immagini o non riprende immagini

- Verificare che la scheda di memoria non sia piena. Se la scheda è piena, la videocamera smette di riprendere immagini. Per evitare questo problema, assicurarsi che la funzione “Registrazione in loop” sia attiva.
- Assicurarsi che le pile abbiano una carica sufficiente per il funzionamento della videocamera.
- Assicurarsi che il commutatore della videocamera sia in posizione ON e non in posizione OFF.
- Formattare la scheda di memoria con la videocamera prima di usarla o quando la videocamera smette di riprendere immagini.

8.3. La portata del flash per la visione notturna non è quella prevista

- Verificare che le pile siano completamente cariche o dispongano di una carica sufficiente.
- Per assicurare la precisione e la qualità delle immagini notturne, installare la videocamera in un ambiente buio e privo di qualunque prevedibile sorgente luminosa.

- Certi sfondi (come alberi, muri, terreno ecc.) entro la portata del flash possono fare ottenere immagini notturne migliori. Non puntare la videocamera verso campi visivi totalmente aperti, privi di oggetti entro la portata del flash IR in grado di riflettere il lampo IR.

9. Assistenza post-vendita

Se il prodotto dovesse smettere di funzionare o dovesse guastarsi, leggere innanzitutto questa guida, poi controllare le pile e sostituirle/ricaricarle se necessario. Accertarsi anche che il prodotto sia usato correttamente.

Se il problema persiste, contattare il distributore o visitare www.numaxes.com.

Si può anche contattare il Gruppo NUM'AXES al numero **+33.2.38.69.96.27** o all'indirizzo e-mail export@numaxes.com.

A seconda della gravità del malfunzionamento, è possibile che sia necessario inviare il prodotto all'assistenza per la sua manutenzione e riparazione.

Per tutte le riparazioni, fornire il prodotto completo e la prova d'acquisto (fattura o scontrino).

In caso di mancanza di uno di questi elementi, il servizio di assistenza post-vendita dovrà fatturare i costi di riparazione.

10. Garanzia

Il Gruppo NUM'AXES garantisce il prodotto da difetti di fabbricazione per i due anni successivi all'acquisto.

Tutte le spese di trasporto e imballaggio saranno a carico dell'acquirente.

11. Condizioni di garanzia

1. La garanzia sarà valida solo se la prova d'acquisto (fattura o scontrino), senza cancellature, sarà inviata al distributore o al Gruppo NUM'AXES. La garanzia è limitata all'acquirente originale.
2. Questa garanzia non copre quanto segue:
 - PIE1076 – Riferimento NGPIEPHO095: sostituzione della cinghia di fissaggio e del sistema di fissaggio a parete
 - Pacco PIE1076 – Riferimento NGPIEPHO096: sostituzione della cinghia di fissaggio, del sistema di fissaggio a parete, delle pile e della scheda di memoria

- rischi di trasporto diretti o indiretti legati al reso del prodotto al distributore o al Gruppo NUM'AXES
 - danni al prodotto causati da: negligenza o uso improprio, uso contrario alle istruzioni o non previsto da esse, riparazioni eseguite da persone non autorizzate
 - smarrimento o furto
3. Se il prodotto è riconosciuto difettoso, il Gruppo NUM'AXES lo riparerà o sostituirà a suo insindacabile giudizio.
 4. Non potrà essere sporto alcun reclamo contro il Gruppo NUM'AXES, soprattutto in relazione a un uso improprio o un guasto.
 5. NUM'AXES si riserva il diritto di modificare le caratteristiche dei suoi prodotti allo scopo di apportarvi miglioramenti tecnici o di adeguarsi a nuove normative.
 6. Le informazioni contenute nella presente guida possono essere soggette a modifica senza preavviso.
 7. Foto e disegni non sono contrattuali.

12. Pezzi di ricambio

È possibile acquistare pezzi di ricambio (pile, schede di memoria, pannello solare) in qualsiasi momento su www.numaxes.com.

13. Raccolta e riciclaggio del vostro vecchio apparecchio



L'immagine apposta sul prodotto significa che l'apparecchio non può essere smaltito con i rifiuti.

In caso di rottamazione, il prodotto deve essere consegnato presso un punto di raccolta adeguato al trattamento, la valorizzazione e il riciclaggio degli scarti elettronici o riconsegnato al vostro rivenditore.

In questo modo contribuite alla conservazione delle risorse naturali e alla protezione della salute umana.

GROUPE
NUM'AXES

Z.A.C. DES AULNAIES – 745 RUE DE LA BERGERESSE – C.S. 30157
45161 OLIVET CEDEX – FRANCE

Tel. +33 (0)2 38 69 96 27 | export@numaxes.com | www.numaxes.com